

1		2		3		4	
视角		版本	01				
500-8D-14成品							

1.6

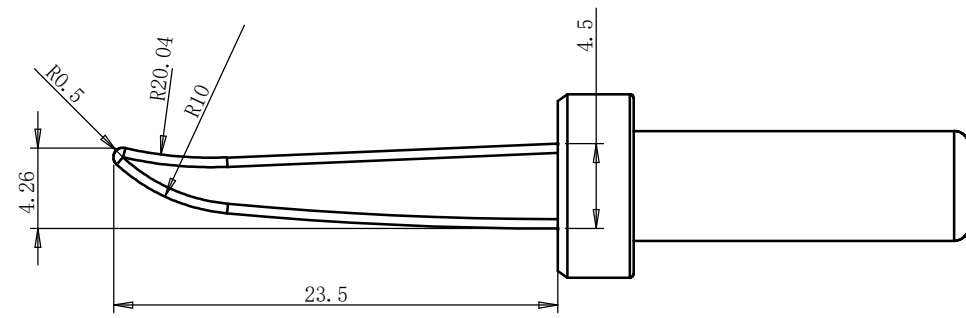
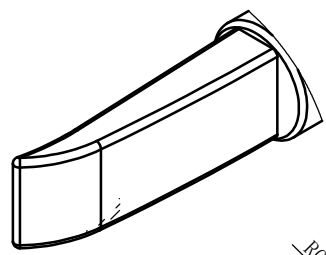
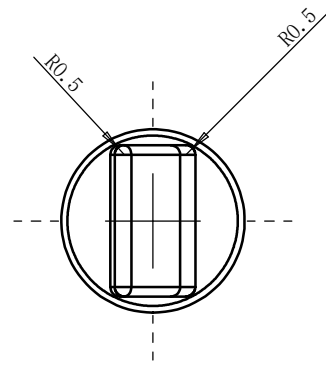
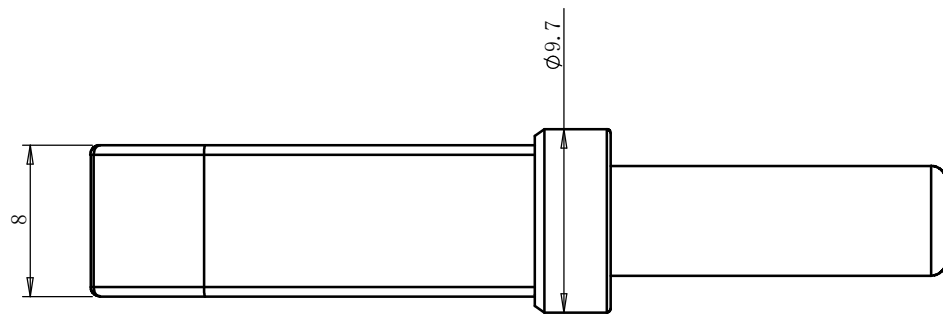

- 加工要求:
1. 材料为无氧纯铜
 2. 表面镀铁处理
 3. 最终镀硬铬
 4. 不上锡
 5. 不含Pb

未注公差标记 TOLERANCE UNLESS SPECIFIED		更改					
>0~50	±0.1	更改					
>50~120	±0.14	DESIGNER	孙红兵	MATERIAL			焊咀-成品
>120~180	±0.16	设计		材料			
>180~400	±0.23	CHECKER				500-8D-14	500-8D-14
>400~800	±0.32	审核					
最终品号	配置说明/表面处理	日期		ITEM CODE			
>800	±0.5	APPROVER		第一品号			
		批准					

1	2	3	4
---	---	---	---